

水質監視ネットワークシステム

IQセンサーネットシステム 281

- pH/ORP、DO、導電率、濁度、SS、汚泥界面に対応した浸漬型センサーで水処理工程の測定が可能
- イニシャルコストが低価格で導入が容易
- IQセンサーネット全体でソフトウェアが統一されているため互換性あり
- DIQ/S 281で使用できるセンサーはDIQ/S 282/284でも使用可能
- センサーケーブル長を任意で選択可能（標準7m、最大100m）

測定画面例



アプリケーション応用例

IQセンサーネットシステムは主に排水処理の維持管理に用いられていますが、浄水処理や飲料など各種産業においても長年にわたって使用されています。

- ・ 飲料水中のpH管理：Sensolyt®700 IQ
- ・ 曝気槽での溶存酸素管理：FDO®700 IQ
- ・ プロセス産業での水質管理：TetraCon®700 IQ
TriOxmatic®700 IQ
- ・ 放流水の濁度管理：VisoTurb®700 IQ
- ・ 工業排水の曝気槽：Visolid®700IQ
- ・ 最初沈澱池、最終沈澱池での汚泥堆積管理：IFL®700IQ



センサーの自動洗浄技術



曝気槽：
FDO®700 IQ
校正不要の光学DOセンサー



排出口：
VisoTurb®700 IQ
超音波洗浄機能付き濁度センサー



本体寸法

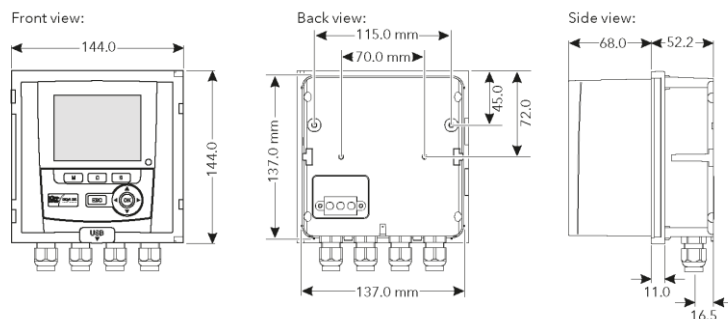

仕様

型式	DIQ/S 281
測定範囲	pH : 0~14 ORP±2000 mV DO (隔膜式) : 0.0~60.0 mg/Lまたは0~600% DO (光学式) : 0~20.00 mg/Lまたは0~200.0% 導電率 : 10μS/cm~500 mS/cm 濁度 : 0.05~4000 FNU SS : 0 ~ 300g/L SiO ₂ 汚泥界面 : 0.4 m~15 m
センサー接続本数	1本 (pH/ORP、DO、導電率、濁度、SS、汚泥界面)
出力	(0)4~20mA x2、リレーx2
電源	100~240VACまたは24VAC/DC
重量	約1.2kg
接続可能なモジュール	DIQ/CHV、DIQ/JBおよびMIQ/WL PS セット

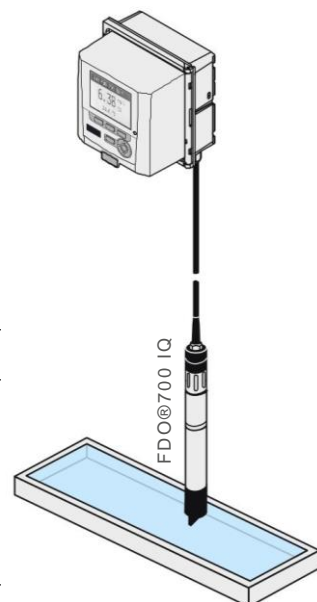

オプション

型式	概要	商品コード
IQセンサー		
pH/ORP SensoLyt@700 IQ(SW)	pH/ORP 電極ホルダー(別途 pH/ORP が必要)、海水対応可(SW)	109 170
pH/ORP SensoLyt@700 IQ / SET	SensoLyt@700 IQ、SensoLyt@SEA pH電極および 7mの接続ケーブルを含む	109 173
pH/ORP SensoLyt@700 IQ / SET1	SensoLyt@700 IQ、SensoLyt@PtA ORP電極および 7m接続ケーブルを含む	109 174
溶存酸素 TriOxmatic@700 IQ(SW)	隔膜式 DO電極、測定範囲 0.0~ 60.0 mg/L、海水対応可(SW)	201 640
溶存酸素 FDO@ 700 IQ(SW)	光学式 DO電極、測定範囲 0.00~ 20.00 mg/L、海水対応可(SW)	201 650
導電率 TetraCon@700 IQ(SW)	4 電極方式、測定範囲 10 μS/cm~ 500 mS/cm、海水対応可(SW)	302 500
濁度 VisoTurb@ 700 IQ(SW)	90度散乱光測定方式、測定範囲 0.000~ 4,000 FNU、海水対応可(SW)	600 010
SS Visolid@700IQ(SW)	後方散乱光方式、測定範囲 : 0 ~ 300g/L TSS、海水対応可(SW)	600 012
汚泥界面 IFL@ 700IQ	超音波エコー測定方式、測定範囲 : 0.4 m~15 m	481 200
複合pH電極		
SensoLyt@ SEA	都市廃水用pH電極、測定範囲2~12 pH	109 115
SensoLyt@ DWA	飲料水用pH電極、測定範囲0~14 pH	109 119
センサー接続ケーブル		
SACIQ-7.0	IQセンサーネット接続ケーブル、長さ7 m	480 042
SACIQ-15.0	IQセンサーネット接続ケーブル、長さ15 m	480 044



セントラル科学株式会社

本社 〒112-0001 東京都文京区白山 5-1-3 東京富山会館ビル
TEL. 03-3812-9186(代) FAX. 03-3814-7538

大阪支店 〒532-0003 大阪市淀川区宮原4-6-18 新大阪和幸ビル
TEL. 06-6392-1978(代) FAX. 06-6392-1971

URL <https://aqua-ckc.jp/>